

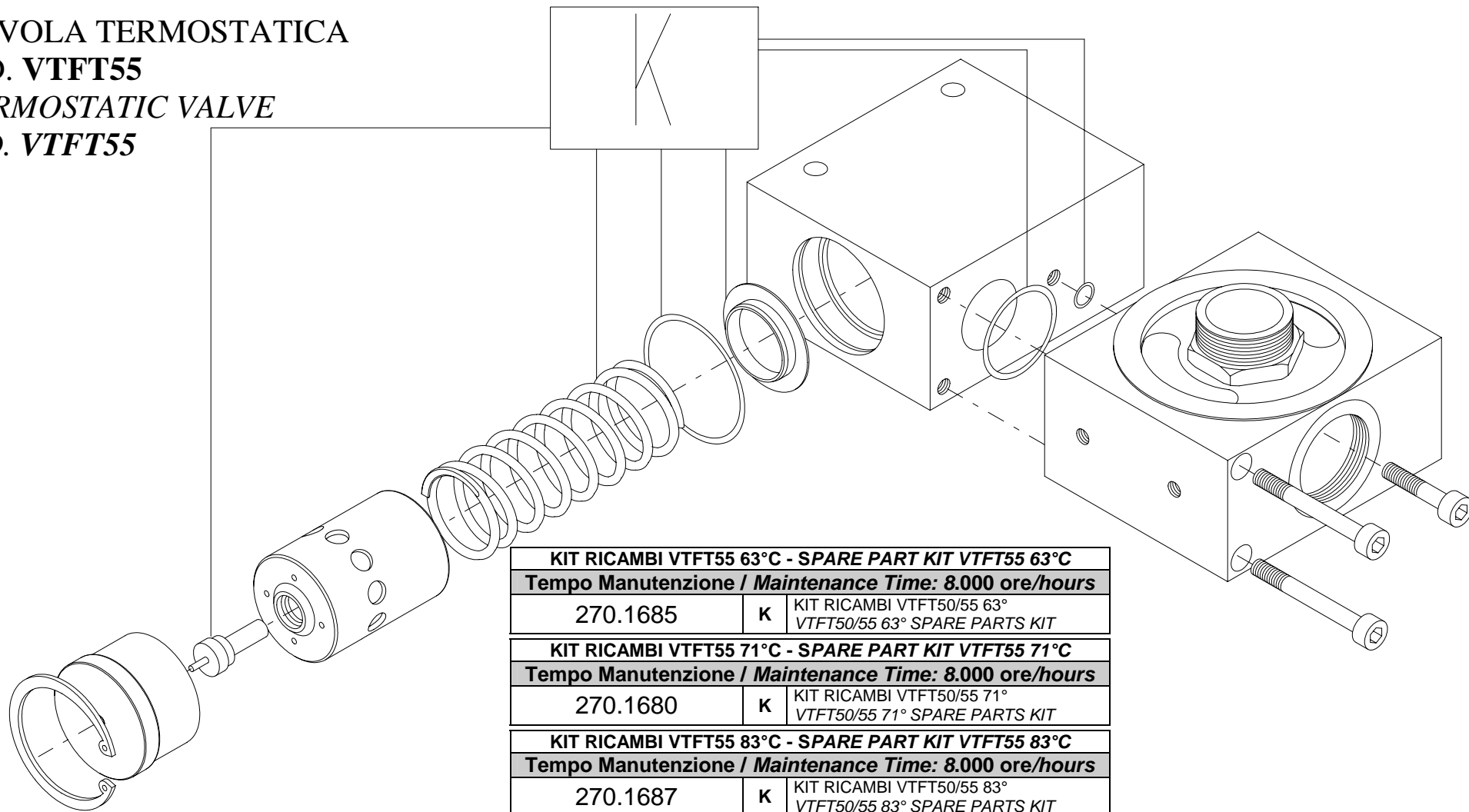

Valvole brevettate per compressori rotativi a vite e a piston
 Patented valves for piston and screw rotary compressors

VALVOLA TERMOSTATICA
MOD. VTFT55
THERMOSTATIC VALVE
MOD. VTFT55



KIT RICAMBI VTFT55 63°C - SPARE PART KIT VTFT55 63°C		
Tempo Manutenzione / Maintenance Time: 8.000 ore/hours		
270.1685	K	KIT RICAMBI VTFT50/55 63° VTFT50/55 63° SPARE PARTS KIT
KIT RICAMBI VTFT55 71°C - SPARE PART KIT VTFT55 71°C		
Tempo Manutenzione / Maintenance Time: 8.000 ore/hours		
270.1680	K	KIT RICAMBI VTFT50/55 71° VTFT50/55 71° SPARE PARTS KIT
KIT RICAMBI VTFT55 83°C - SPARE PART KIT VTFT55 83°C		
Tempo Manutenzione / Maintenance Time: 8.000 ore/hours		
270.1687	K	KIT RICAMBI VTFT50/55 83° VTFT50/55 83° SPARE PARTS KIT

V.M.C. s.p.a. Via A. Da Schio, 4/A-B - I-36051 CREAZZO (VI) - ITALY - Internet: www.vmcitaly.com
 Tel. +39 0444 / 521471 - 0444 / 341115 - Fax +39 0444 / 275112

TIPO TYPE	DM	REVISIONE REVISION	00	DATA DATE	07/06	GRUPPO LINE	270	ARTICOLO ARTICLE	.16	MODELLO MODEL	8X
--------------	----	-----------------------	----	--------------	-------	----------------	-----	---------------------	-----	------------------	----



Valvole brevettate per compressori rotativi a vite e a pistoni
Patented valves for piston and screw rotary compressors

ANALISI DEI GUASTI TROUBLE SHOOTING LIST

VALVOLE TERMOSTATICHE

SINTOMO	PROBABILE CAUSA	AZIONE CORRETTIVA
La temperatura continua a salire oltre il limite stabilito	1° Valvola termostatica non montata correttamente all'interno del circuito	1° Controllare che i tubi di entrata e uscita siano stati effettivamente montati come indicato nello schema di montaggio.
	2° Filtro olio intasato	2° Sostituire il filtro olio
	3° Radiatore troppo piccolo oppure ventola di raffreddamento troppo piccola	3° Controllare il giusto dimensionamento sia del radiatore e della ventola
	4° Elemento sensibile difettoso	4° Togliere elemento sensibile e sostituirlo
	5° Radiatore o tubazioni intasate	5° Pulire il radiatore e tubazioni
La temperatura non sale	1° Radiatore o ventola di raffreddamento sovradimensionati	1° Controllare il giusto dimensionamento

THERMOSTATIC VALVE

SYMPTOMS	PROBABLE CAUSE	CORRECTIVE ACTION
The temperature rise over the established limit	1° Thermostatic valve not assembled correctly	1° Controls all inlet/outlet pipes have been assembled as per the assembly instructions
	2° Oil Filter obstructed	2° Replace the Oil Filter
	3° Cooler or impeller too much smaller	3° Controls the correct dimensioning of Cooler and Impeller
	4° Thermostat senses defected	4° Replace the Thermostat senses
	5° Pipes or Cooler obstructed	5° Clean all pipes and cooler
The temperature doesn't rise	1° Cooler or Impeller too much bigger	1° Controls the correct dimensioning.

V.M.C. s.p.a. Via A. Da Schio, 4/A-B - I-36051 CREAZZO (VI) - ITALY - Internet : www.vmcitaly.com
Tel. +39 0444 / 521471 - 0444 / 341115 - Fax +39 0444 / 275112

TIPO TYPE	DM	REVISIONE REVISION	00	DATA DATE	07/06	GRUPPO LINE	270	ARTICOLO ARTICLE	.16	MODELLO MODEL	8X
--------------	----	-----------------------	----	--------------	-------	----------------	-----	---------------------	-----	------------------	----